



FUTSAL



**MANUAL
DE
IDENTIDADE
VISUAL**

MARCA

DESENHO DA MARCA

O desenho da marca se constitui a partir da logomarca da CBFS com relação entre seus elementos, as distâncias e os alinhamentos estabelecidos proporcionam uma sensação visual de equilíbrio, harmonia e estabilidade.



ÁREA DE PROTEÇÃO

A área de proteção objetiva preservar a visibilidade e leitura da marca, evitando a aproximação excessiva de outros elementos. Portanto, nenhuma informação ou elemento gráfico (textos, outras assinaturas etc.) pode ultrapassar o espaço delimitado pela linha laranja. O módulo X equivale à altura da letra 'C', e a área de proteção é definida obtida por $2X$.



PALETA DE CORES

As cores adotadas na marca fazem clara menção a logomarca da CBFS, não somente no que se refere aos tons, mas também à sua disposição no referido símbolo.

Cores Sólidas

Hexacromia

CMYK

RGB

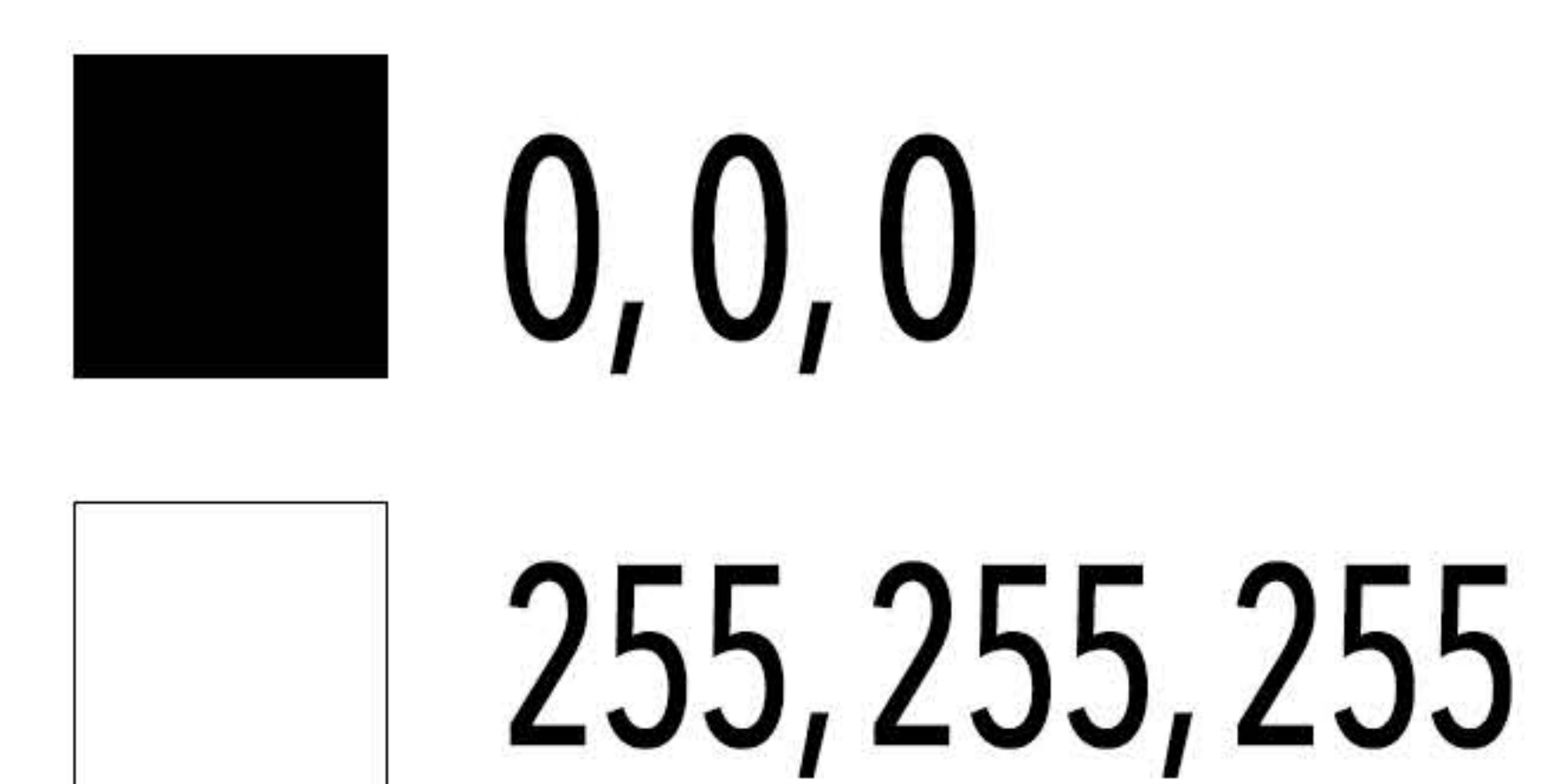
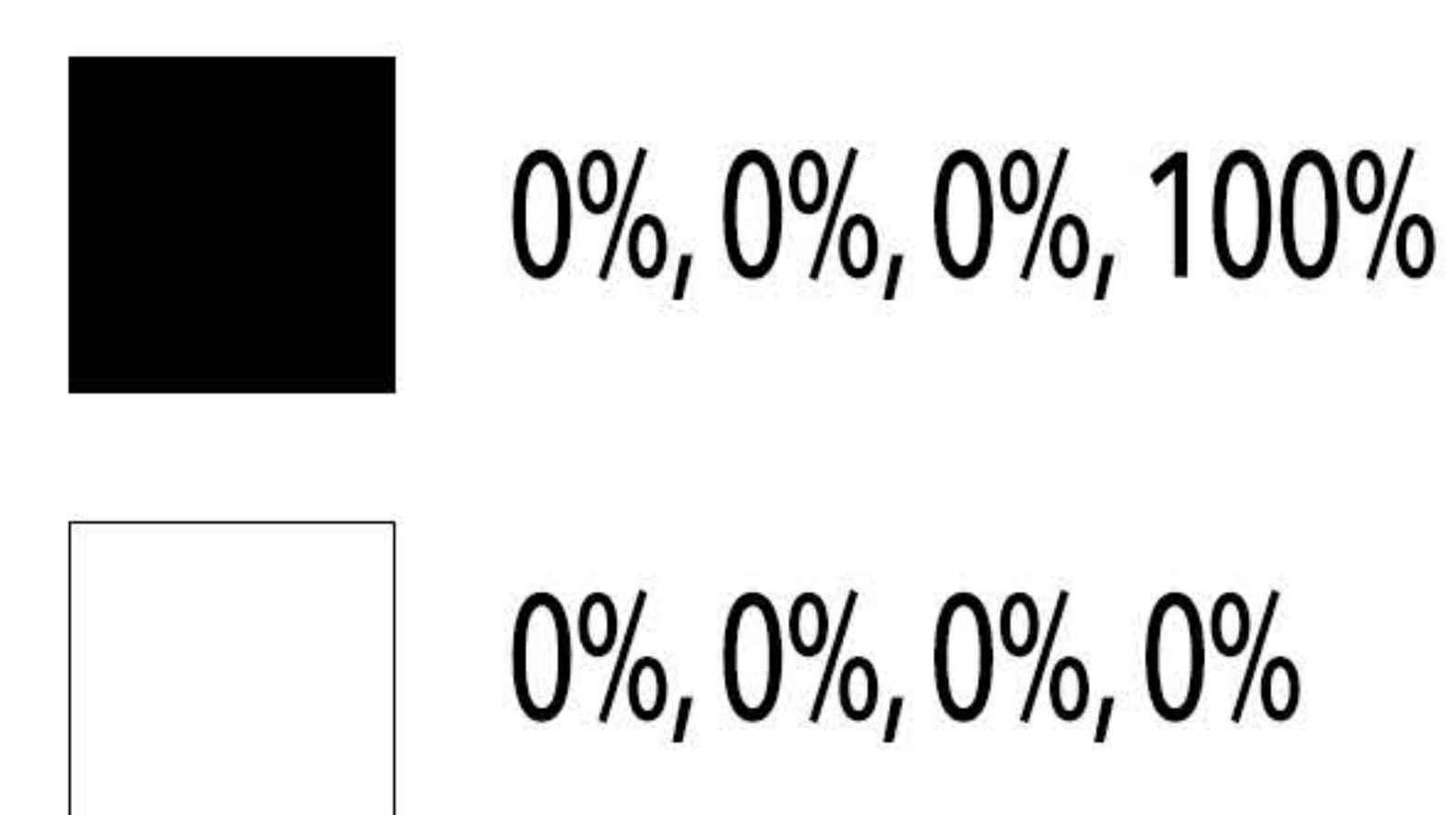
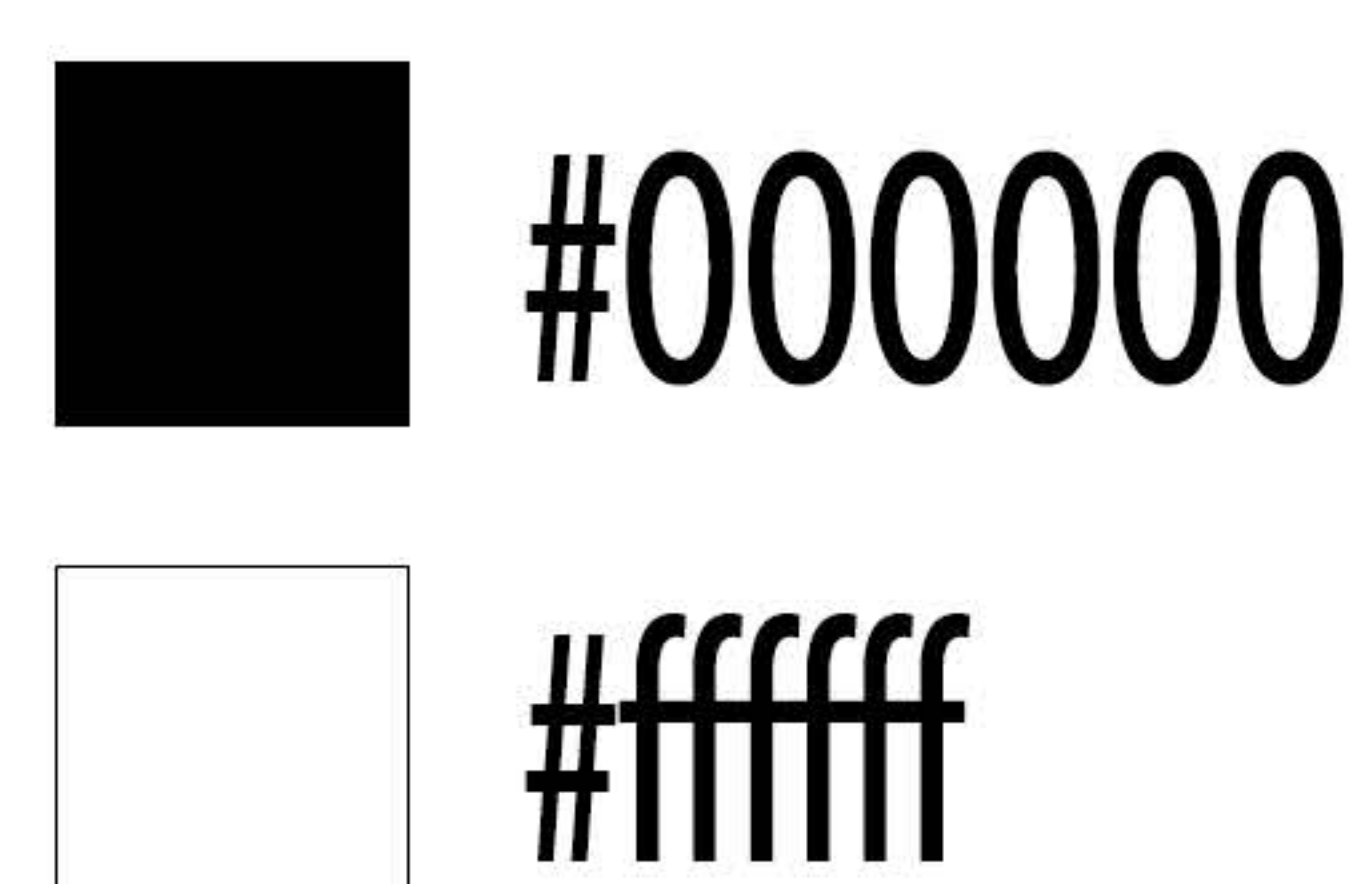
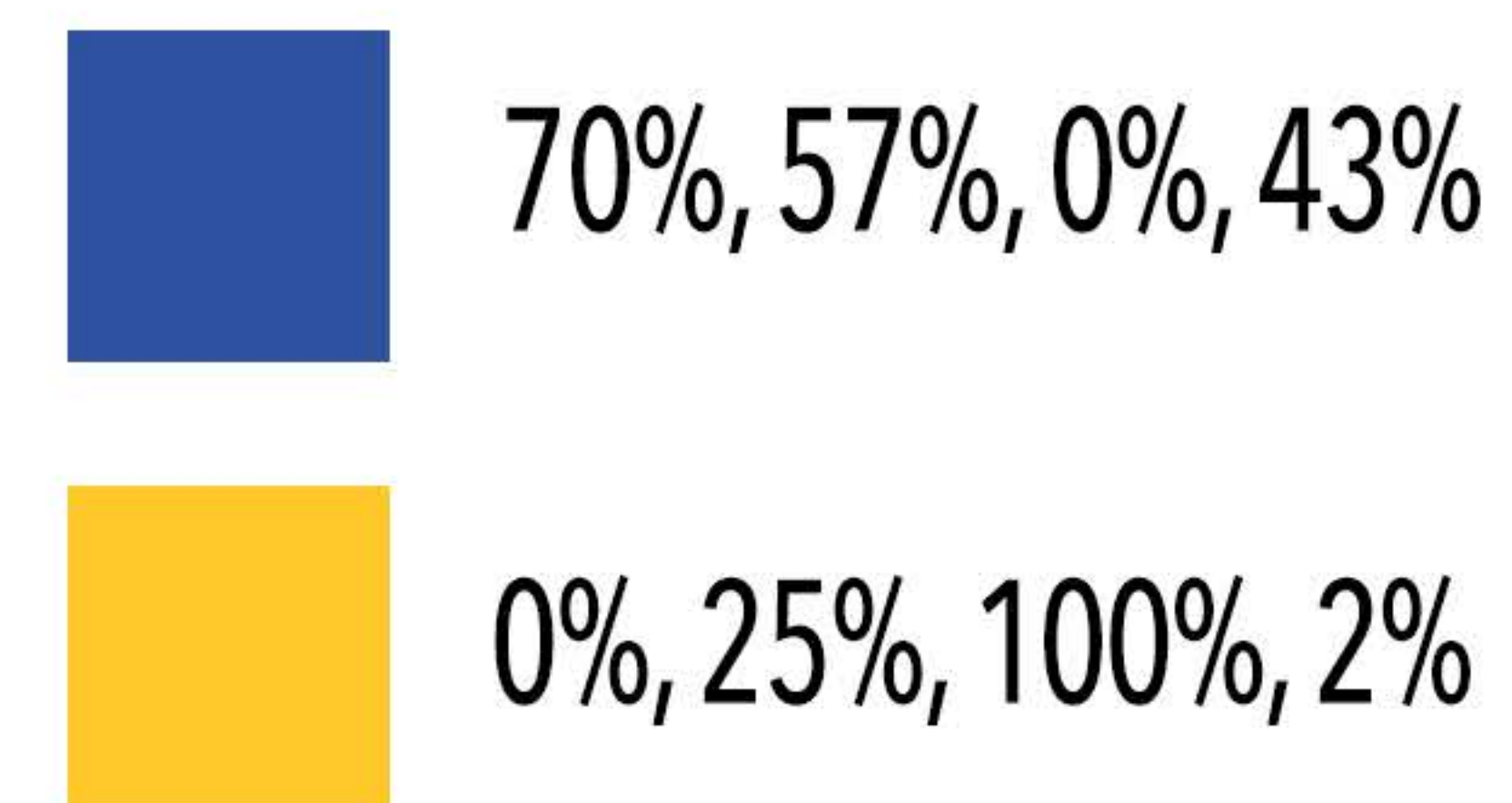

VERSÃO MONOGRÁTICA

A marca possui uma versão monocromática que difere levemente da sua assinatura principal. Nela, contém um arejamento entre os símbolos, permitindo uma boa leitura e o correto reconhecimento da marca.



VERSÃO MONOGRÁTICA











A versão monogrática da marca unifica seus elementos, em uma única cor. Sua aplicação deve respeitar os critérios explicados abaixo:

A marca monogrática deve ser aplicada exclusivamente nas cores preto (versão positiva) ou branco (versão negativa), pois qualquer outra cromia pode comprometer a caracterização da identidade visual.



VERSÃO MONOGRÁTICA

Para fundos em tonalidades de cinza, deve-se optar por uma versão monocromática, de acordo com a tabela de legibilidade apresentada abaixo:

10%	20%	30%	40%	50%
				
60%	70%	80%	90%	100%
				

CORES

Para permitir uma maior flexibilidade na aplicação da marca, é possível aplicá-la com as cores originais nos fundos homogêneos, respeitando critérios de contraste e legibilidade. Esta opção deve ser adotada na situação em que se deseja um destaque maior da sigla além da marca. Aplicação em LED e prismas de quadra.

Fundos claros



Fundos escuros



CORES

Fundos Fotográficos

As aplicações em fundos fotográficos são permitidas, desde que sua visualização não seja prejudicada obedecendo os critérios de utilização, como:

A marca deve ser aplicada sobre uma área de cor homogênea da imagem

As mesmas diretrizes para aplicação sobre fundos coloridos (claros e escuros) devem ser adotadas, considerando como cor de fundo as cromias contidas na área de inserção da marca.



CORES

Usos Indevidos

A marca CBFSTV não deve ser alterada, seja na diagramação ou proporções. Abaixo alguns exemplos de erros que podem ocorrer. Certifique-se de que a marca reproduzida com fidelidade.

Fica proibida qualquer interpretação ou interferência sobre a marca, independente da excelência do nível criativo, visto que essa ação indicará na leitura da mesma trazendo ruídos para a percepção da imagem CBFSTV.



Não Distorcer



Não Rotacionar

CORES

Usos Indevidos

A marca CBFSTV não deve ser alterada, seja na diagramação ou proporções. Abaixo alguns exemplos de erros que podem ocorrer. Certifique-se de que a marca reproduzida com fidelidade.

Fica proibida qualquer interpretação ou interferência sobre a marca, independente da excelência do nível criativo, visto que essa ação indicará na leitura da mesma trazendo ruídos para a percepção da imagem CBFSTV.



TIPOGRAFIA



CBFS

Impac

**ABCDEFGHIJKLM
NOPQRSTUVWXYZ**

TV

Avenir Next Avenir Next

**ABCDEFGHIJKLM
NOPQRSTUVWXYZ**

APLICAÇÕES

Microfone

Correto

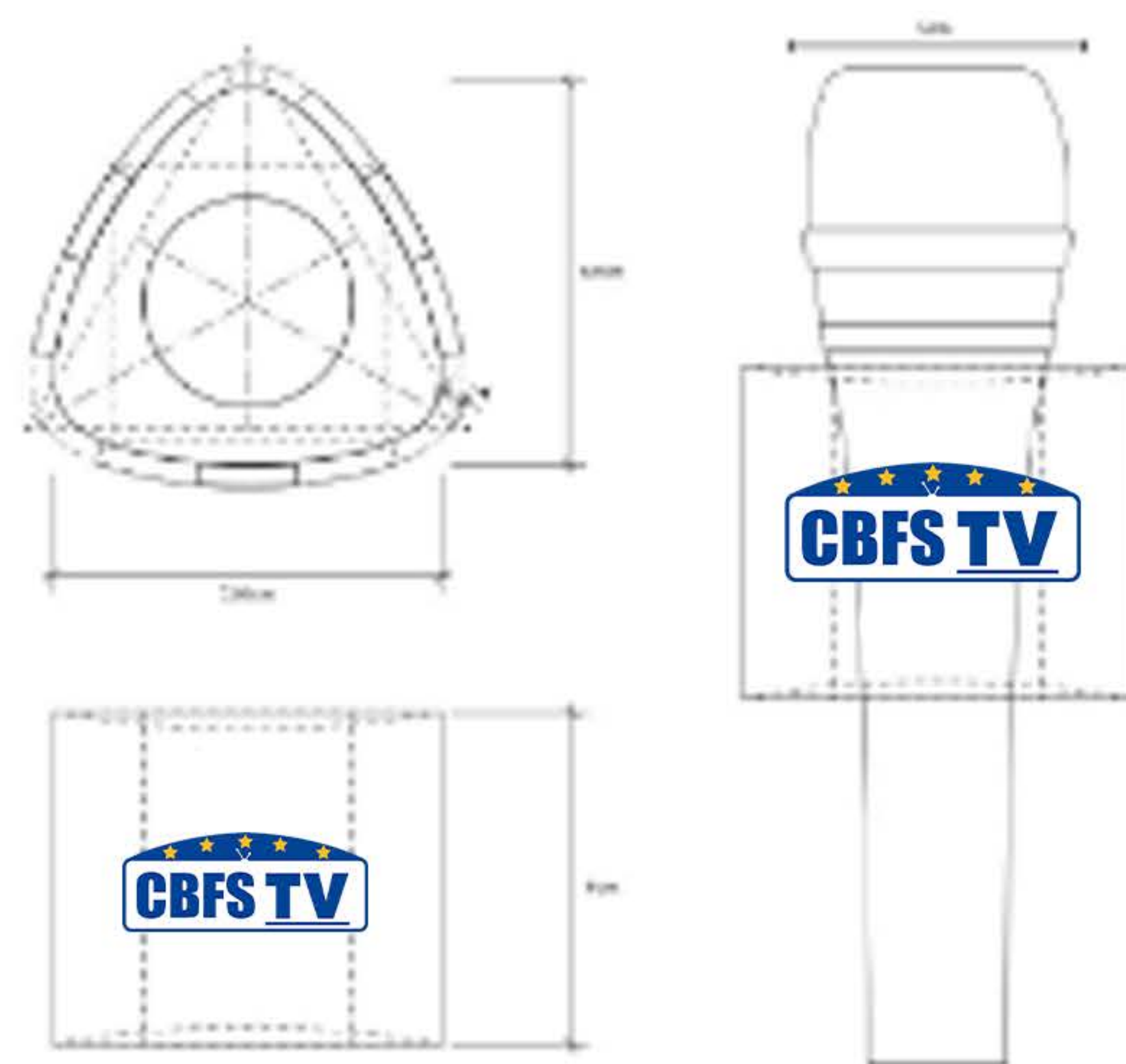

fone

Errado

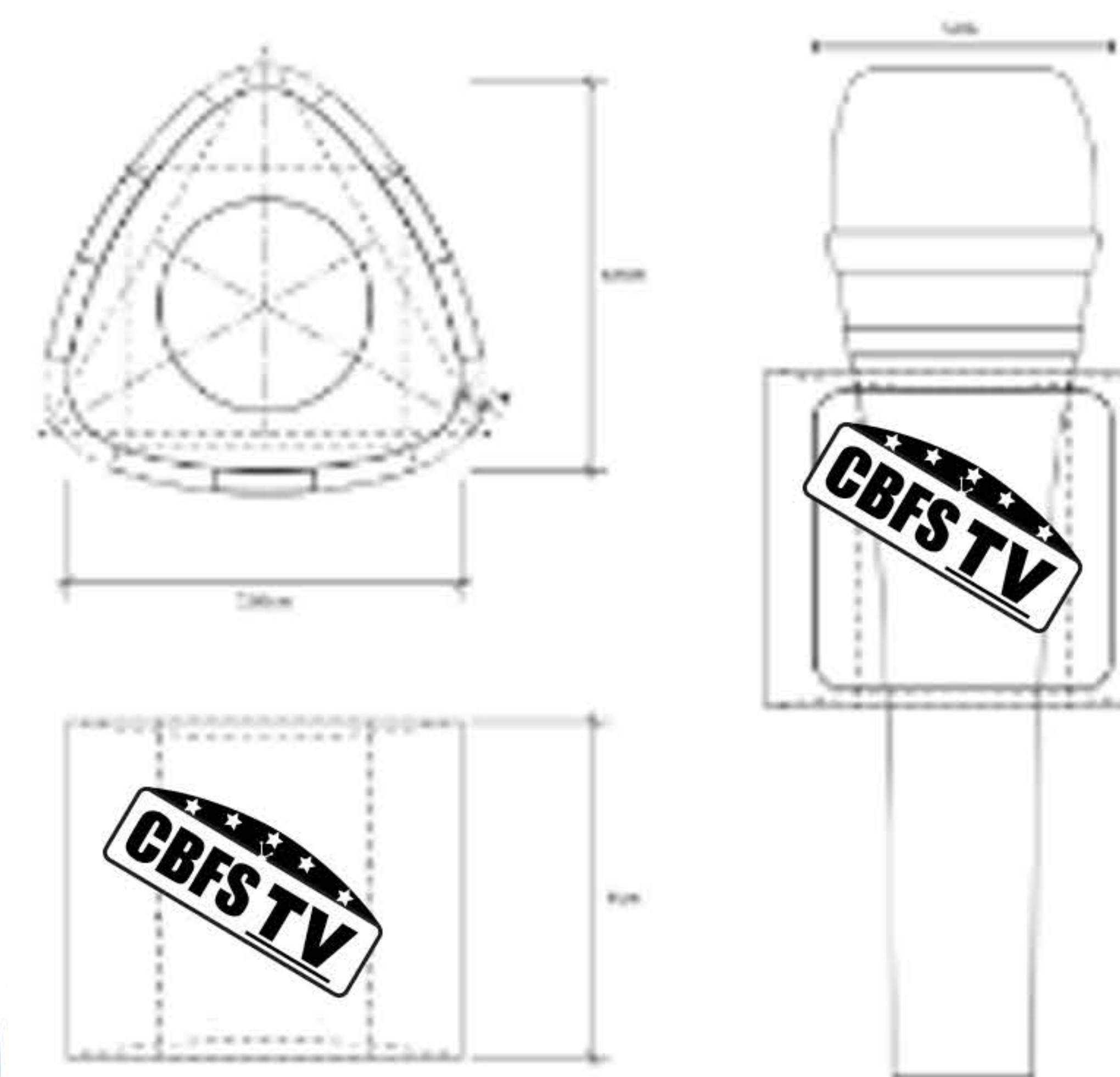

APLICAÇÕES



Transmissão

Estamos disponibilizando algumas opções de amostras para a realização de transmissões. As ilustrações ajudam a comunicar de forma mais próxima e vibrante com seu público. Definimos uma diretriz de design clara, que garante a coerência visual nas transmissões. Abaixo algumas amostras do que está correto e o que está errado. Lembrando que para a utilização em transmissões, precisará de uma pré aprovação da TV NSports (empresa que detém os direitos de transmissão das competições da CBFS). O operacional da TV NSports e CBFS auxiliará para a utilização da logomarca em transmissões.

APLICAÇÕES

Transmissão

Correto 

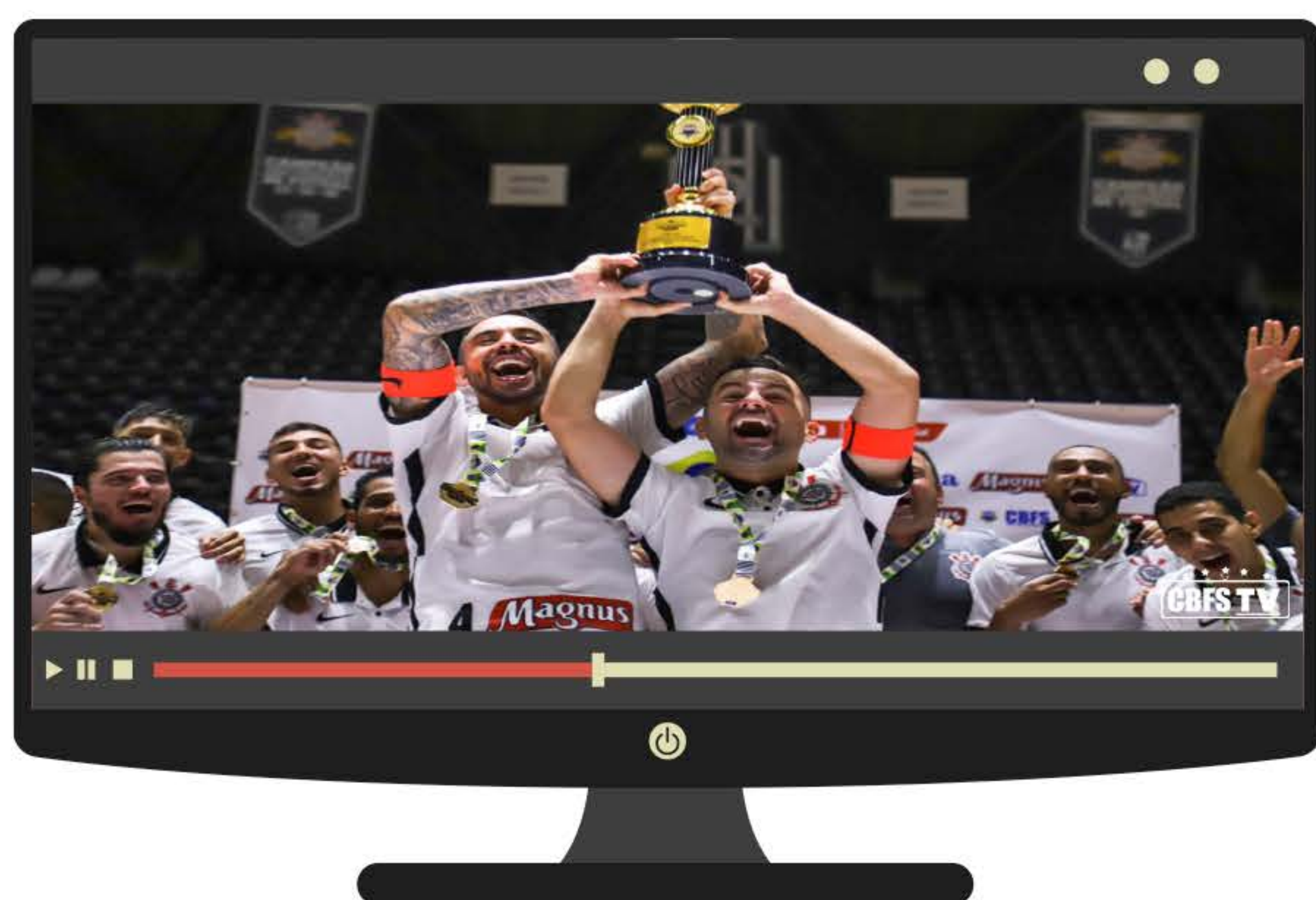

Errado 





FUTSAL

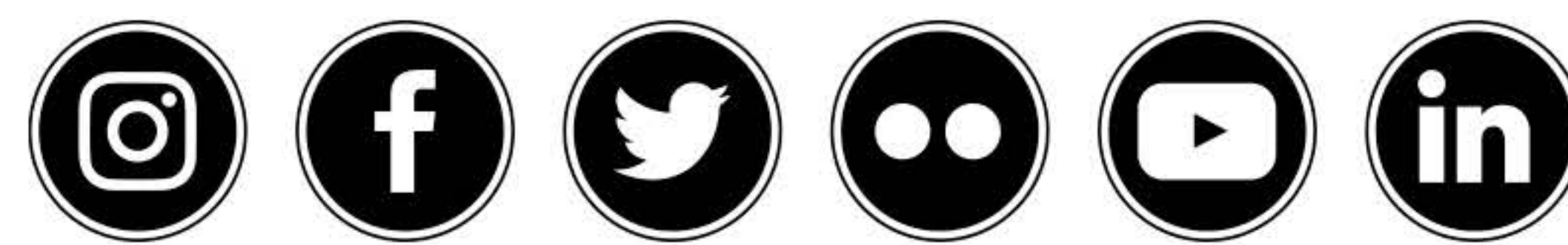

@oficialcbfs